

WHA-2000

(WATER HAMMER ARRESTER)
동관 위생용 수격방지기(FLANGE TYPE)



▶제품의 특징

동관을 본체로 하여 제작된 이 제품은 내면이 실린더 역할을 하며 내장된 피스톤이 상하로 작용하여 공기가 유실되지 않는 반영구적인 수격방지기이다. 일체형 본체로 구성되어 누수의 염려가 없으며 음용수용 배관 및 광범위한 용도로 적용 가능하다. 또한 순간 차단밸브의 급폐쇄시 충격압을 원활하게 흡수하며 고무튜브 내장형보다 내구성이 뛰어나고 피스톤의 작동으로 누수의 염려가 없다. 사용위치는 일반적으로 펌프의 상단과 주차장 소화배관의 관말 부분에 설치하며 200,000회의 Cycle실험을 통해 체적 타당성 및 신뢰성이 인증된 제품이다.

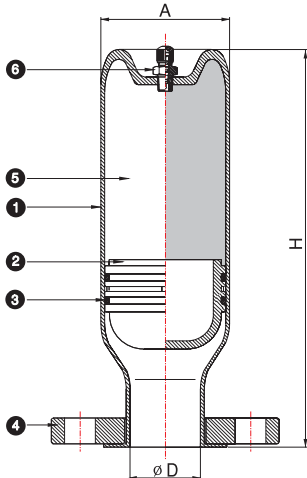

- 사용 압력 : 10kgf/cm² / 20kgf/cm²
- 최고충격압력 : 32kgf/cm²
- 최고사용온도 : 100 °C

번호	부 품 명	재 질	특 기 사 항
1	Body	Copper	(KSD5310,L-Type) 성형기공
2	Piston	P.P,ABS	Pressure-LubricatedDow-Corning 111 silicone compound, FDA approved (FDA 승인된 윤활제 사용)
3	O-ring	EPDM	KS B 1503(절연코팅)
4	Flange	SS400	KS B 1503(절연코팅)
5	Air Chamber	-	7.5kgf/cm ²
6	Air Valve	Brass	Cr 도금

▶제품의 규격

TYPE	Dimension (mm)			사용규격(mm)
	H	A	ØD	
WHA-2040	245	79.38	40	40A
WHA-2050	265	79.38	50	50A
WHA-2065	260	104.78	65	65A
WHA-2080	285	104.78	80	80A
WHA-2100	320	130.18	100	100A
WHA-2125	330	155.58	125	125A
WHA-2150	370	155.58	150	150A
WHA-2200	450	155.58	150	200A