

VAM10

TYPE AIR SPRING MOUNT

(설계압력 : 1.5~6.0kg/mm)



제품의 특성

AIR SPRING MOUNT는 실린더와 같은 역할을 할 수 있는 ACYUATOR기능과 COIL SPRING이나 방진 PAD와 같은 역할을 할 수 있는 ISOLATOR 기능을 동시에 가지는 고효율 마운트이다. 방진 효율이 일정하게 지속될 수 있으며 시스템의 고유진동수를 2.5Hz~5Hz 이하까지 낮출 수 있다. 일정한 내부공기압 조절을 통해 정확한 높이 조절이 가능하며 기존의 COIL SPRING MOUNT 보다 설치 높이가 매우 낮다. 또한 구조적으로 소음이 잘 전달되지 않는 구조로 정숙 운전이 가능한 장점이 있다.

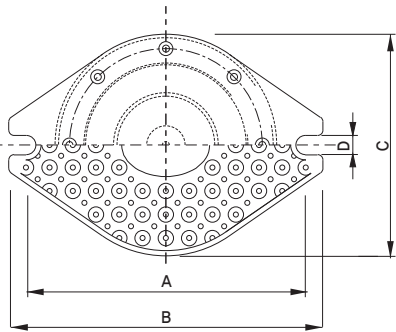
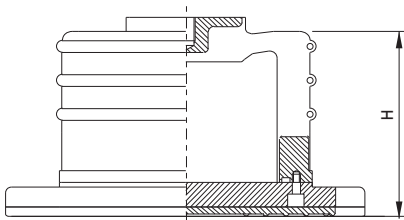
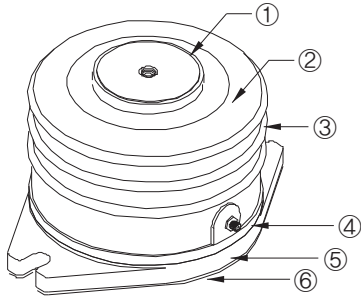

제품의 규격

No.	품명	재질	규격
1	Upper Housing	AL	KS D 2331
2	Body	NBR	KS M 6642
3	Reinforcing Ring	SS400	KS D 3503
4	Air Valve	BRASS	-
5	Lower Housing	AL	KS D 2331
6	Non Skid Pad	CR	KS M 6617

제품의 용도

- 진공펌프, Air compressors 방진용
- 광학측정기, 반도체 정밀 장비 제진용
- 발전기 고속프레스 방진용
- HVAC장비 및 공작, 산업기계류 방진용

DIMENSION & SELECTION GUIDE BY LOADS

TYPE	적용하중 (kgf)		설계압력 (Kg/cm ²)	Dimension(mm)					
	Min	Max		A	B	C	D	H	Level Bolt
VAM10-150	50	150	1.5~5.0	150	130	105	11	67	M12
VAM10-300	75	300	1.5~6.0	180	160	124	13	93	M12
VAM10-600	150	600	1.5~6.0	250	230	172	13	93	M12
VAM10-1200	300	1200	1.5~6.0	350	330	246	13	93	M16
VAM10-2400	1250	2400	1.5~6.0	480	460	340	14	95	M20

(NOTE) 본 규격 및 치수는 제품의 성능 및 품질개선을 위해 사전 예고 없이 변경 될 수 있습니다.